

# Угловая консоль WK

## ОБЗОР

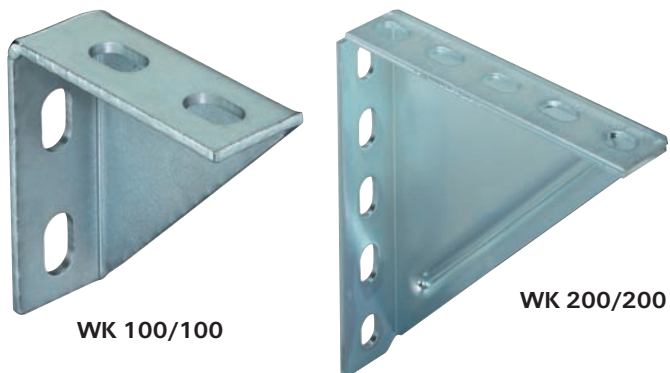

WK 100/100

WK 200/200

## Технические данные

Материал	Сталь DD11 (материал № 1.0332) согласно DIN EN 10111
Оцинковка	Гальваническое покрытие цинком, 8 мкм

## ОПИСАНИЕ

- Прочная угловая консоль для фиксирования трубопроводных магистралей и компонентов.
- Угловая консоль обеспечивает усиление несущих конструкций.

## Достоинства / Преимущества

- Многофункциональные возможности для настенного, напольного и потолочного монтажа, может использоваться в шахтах, а также в виде отдельно стоящего элемента.
- В сочетании с монтажными направляющими fischer универсальный уголок обеспечивает получение несущей конструкции с очень высокой прочностью и безопасностью.

## МОНТАЖ

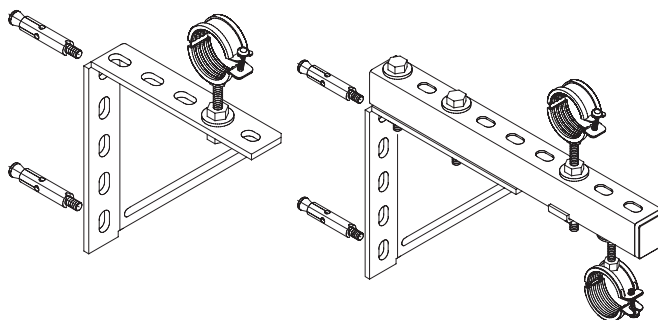

## ТЕХНИЧЕСКИЕ ХАРАКТЕРИСТИКИ

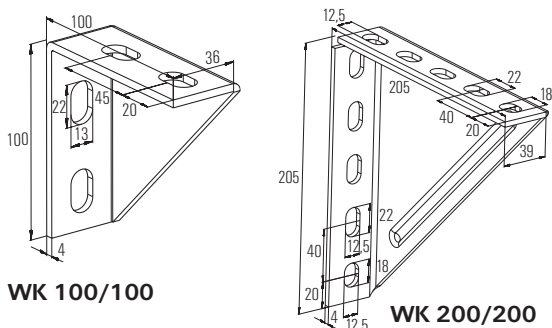

WK 100/100

WK 200/200

## НАГРУЗКИ

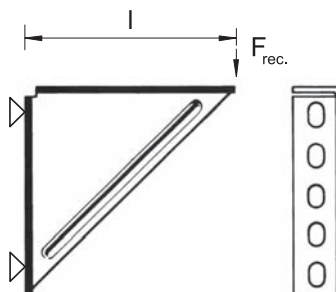

### Угловая консоль WK 100

Длина l, мм	80
Максимальная рекомендуемая статическая нагрузка F <sub>rec.</sub> , кН	4.0

### Угловая консоль WK 200/200

Длина l, мм	100	180
Максимальная рекомендуемая статическая нагрузка F <sub>rec.</sub> , кН	4.0	1.8

Тип	Артикул изделия	Количество в упаковке, шт.
WK 100/100	<b>63559</b>	5
WK 200/200	<b>79570</b>	5