

# Универсальный держатель UHRS

## ОБЗОР



UHRS

## Технические данные

Материал	Сталь S235 JRG (материал № 1.0338) согласно DIN EN 10025
Оцинковка	Гальваническое покрытие цинком, 3 мкм

## ОПИСАНИЕ

- Регулируемый держатель для фиксации резьбовых шпилек.

### Достоинства / Преимущества

- Подходит для FHS Clix S M12.

## МОНТАЖ



## ТЕХНИЧЕСКИЕ ХАРАКТЕРИСТИКИ

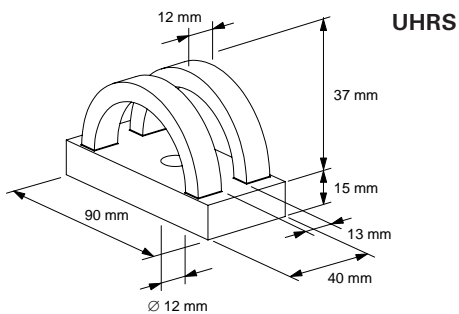

UHRS

Тип	Артикул изделия	Количество в упаковке,	
		шт.	
UHRS	63938	6	

## НАГРУЗКИ

$F_{rec.} = 8,3 \text{ кН}$

